

Carrucola sicurezza con freno autobloccante 50kg

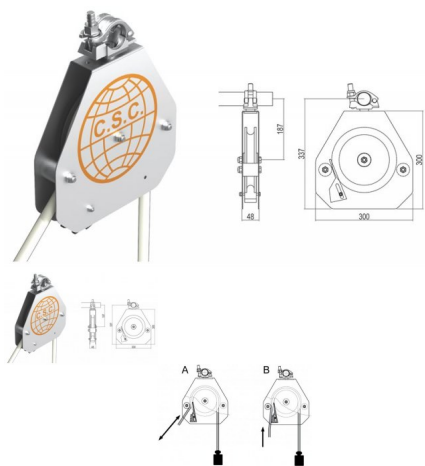

Valutazione: Nessuna valutazione

Prezzo unitario

[Fai una domanda su questo prodotto](#)

Produttore [C.S.C. Srl Veroni](#)

Descrizione

250 CARRUCOLA SICUREZZA Kg 50 AUTOBLOCCANTE

Brevettato

La carrucola rientrando nella definizione di "macchina" (vedere art. 2.a della Direttiva 2006/42/CE), deve riportare in maniera visibile, leggibile e indelebile le seguenti indicazioni: nome del fabbricante, modello, anno di costruzione, marcatura CE, numero di matricola, peso sollevabile (vedere allegato I, 1.7.3).

250 Zincato Portata 50 Kg Peso 4.50 Kg

Diametri funi:

È possibile utilizzare la carrucola con funi di diametro: 18-20-22mm. La carrucola viene fornita sul diametro 18-20, in caso di utilizzo con diametro 22 posizionare il freno sull'altro lato (vedi punzonatura Ø22).

Funzionamento freno:

Durante le fasi di salita e discesa del carico, l'attrezzo funziona come una normale carrucola, cioè quando la fune controllata dall'operatore assume una posizione non parallela alla verticale del carico. Nel caso la fune venga per qualsiasi motivo abbandonata volontariamente o accidentalmente, il carico in caduta fa scorrere la fune che si posiziona parallela alla verticale e che per attrito trascina un blocco scorrevole sino a comprimere la fune contro il perno fisso, arrestando la discesa del carico.

